 **Función/** PLATO DE BÖHLER: Ayuda a mejorar el movimiento de rotación del tobillo.
TABLA DE FREEMAN: Para ejercitar la flexión dorsal y plantar del tobillo.
Avalado por médico rehabilitador y fisioterapeuta.
Adaptado para uso con silla de ruedas.

Materiales/

- Estructura de acero con tratamiento de cataforesis y pintura de poliéster termoendurecida.
- Asientos y respaldos en HPDE.
- Apoyabrazos de acero inoxidable.
- Pieza superior revestida de caucho antideslizante.
- Instrucciones de uso grabadas.

 **Function/** BÖHLER'S ANKLE ROTATION PLATFORM: Improves ankle rotation.
FREEMAN'S BOARD: To exercise dorsal and plantar ankle movement.
Endorsed by a rehabilitation physiatrist and physician.
Appropriated to be used on wheelchair.

Materials/

- Cataphoresis treated steel structure, with thermohardened painting.
- Seats and backrests in HDPE.
- Stainless steel armrest.
- Antislippery rubber covered HDPE top panel.
- Sign included.

 **Fonction/** DISQUE BÖHLER: Contribue à améliorer le mouvement de rotation des chevilles.
PLANCHE DE FREEMAN: Pour l'entraînement de la flexion dorsale et plantaire de la cheville.
Avalisé par un médecin rééducateur et un physiothérapeute.
Adapté pour utilisation avec fauteuil roulant.

Matériaux/

- Structure en acier avec traitement de cataphorèse et peinture polyester thermodurcie.
- Sièges et dossiers en HDPE.
- Accoudoirs en acier inoxydable.
- Pièce supérieure revêtue en caoutchouc antidérapant.
- Panneau explicatif d'emploi.

 **Zweck/** BÖHLER SCHEIBE: Zur verbesserung der fussgelenk-drehbewegung.
FREEMAN BRETT: Zum trainieren der abrollbewegung der füsse.
Von rehabilitations-arzt und physiotherapeut mitentwickelt und empfohlen.
Geeignet für rollstuhlfahrer.

Materialien/

- Stahlstruktur mit wärmegehärteter polyesterfarbe.
- HDPE sitze und rückenlehnen.
- Armlehnen aus edelstahl.
- Freemann brett aus hochdichtem polyäthylen mit rutschfester gummi-oberfläche.
- Gravierte gebrauchsanweisungen.

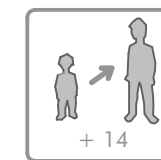
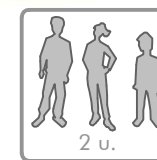
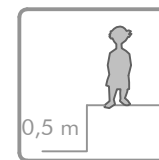

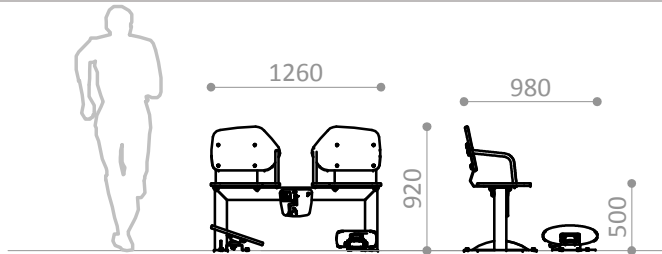

ÀREA DE MOVIMIENTO / ALTURA DE CAIDA LIBRE
MOVEMENT ZONE/ FRE E HEIGHT OF FALL
ZONE DE MOUVEMENT / HAUTEUR DE CHUTE LIBRE
BEWEGUNGSZONE / FREIE FALLHÖHE

15,05 m² / 0,50 m

Superficie según EN 16630
Surface according to EN 16630
Revêtement conformément à la Norme EN 16630
Sicherheitszone gemäss EN-16630

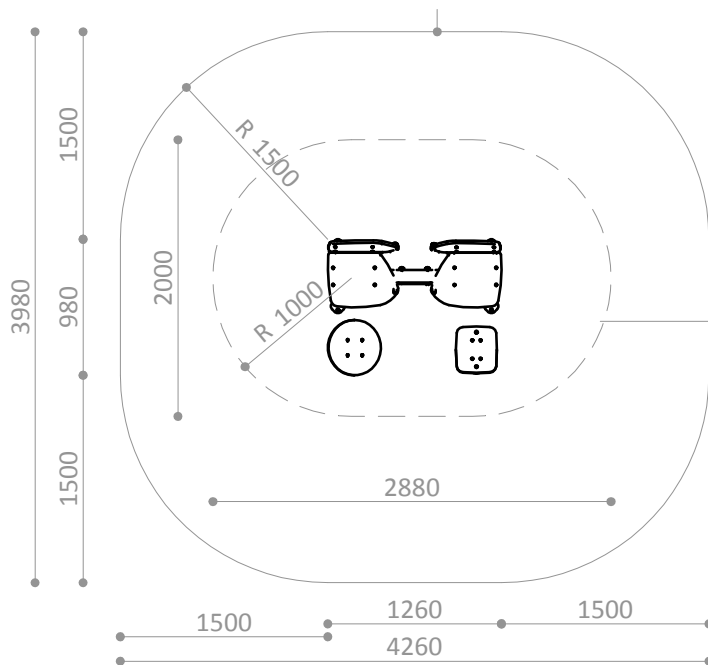

R7135-01

Pieza más grande

Biggest part

La plus grande pièce

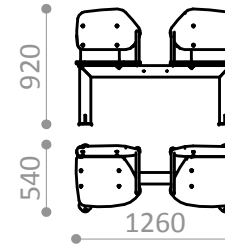

R7135-01

Pieza más pesada

Heaviest part

La pièce la plus lourde

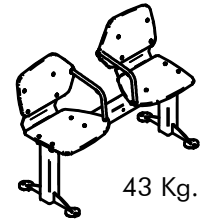

R7139A

Suelo de hormigón

Concrete ground

Fixation sur béton

Betonboden

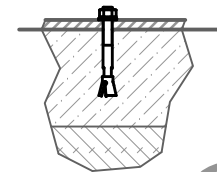

x12

R7139E

Otros suelos

Other grounds

Autres sols

Sonstiger Untergrund

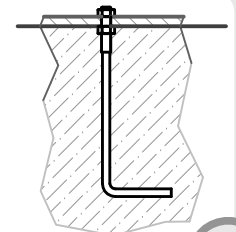

x12

ÀREA DE EJERCICIO
EXERCISE ZONE
ZONE D'EXERCICE
ÜBUNGSPLATZ

Peso máximo del usuario = 150 Kg.
Maximum user weight = 150 Kg.
Poids maximum de l'utilisateur = 150 Kg
Höchstgewicht des Benutzers = 150 Kg

